

Motores hidráulicos MLHR

Características:

- › Modelo: válvula de carrete y Geroler
- › Con o sin brida
- › Conexiones laterales y traseras
- › Serie con válvula (s) de presión
- › Ejes: rectos y estriados
- › Conexiones métricas, BSPP y UNF
- › Sensor de velocidad;
- › Otras características especiales.

Reemplaza a:

- MLHR**
- › DANFOSS “OMR”
 - › CHAR LYNN “DS”, “S”, “T”
 - › PARKER “TD”, “TB”, “TE”, “TF”

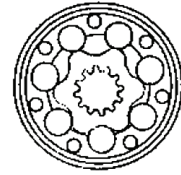

Aplicaciones:

- › Transportadores
- › Máquinas textiles, agrícolas, industriales
- › Maquinaria para la industria Minera
- › Herramientas de máquina
- › Ventiladores
- › Construcción de equipos de plantas y plataformas de acceso, etc.

Vista en Corte

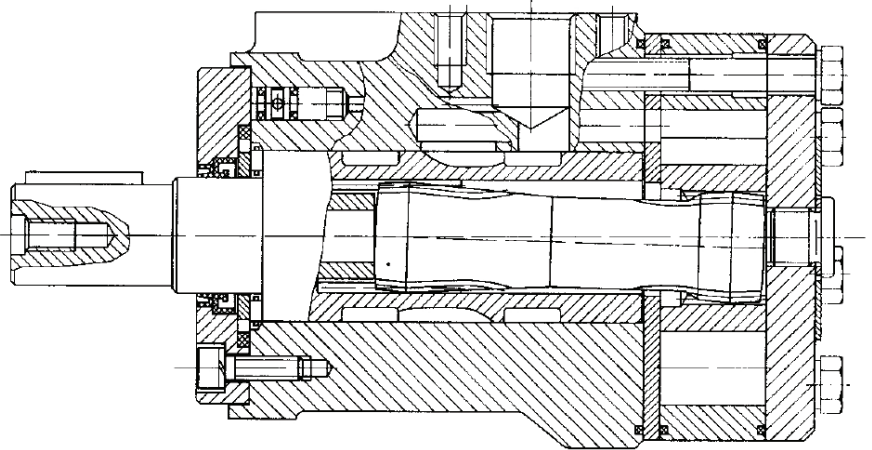

Pérdidas de carga R



Tabla 1 - Especificaciones Técnicas

Datos de especificación para motores MLHR ... con ejes C, D, G, H, M, S T y. ø28,56 zona de trabajo del retén

Tipo		MLHR 50	MLHR 80	MLHR 100	MLHR 125	MLHR 160	MLHR 200	MLHR 250	MLHR 315	MLHR 400
Cilindrada	(cm3/rev)	51,5	80,3	99,8	125,7	159,6	199,8	250,1	315,7	397
Velocidad máxima (RPM)	cont.	775	750	600	475	375	300	240	190	150
	int.	970	940	750	600	470	375	300	240	190
Torque máximo (da Nm)	cont.	10,1	19,5	24	30	39	38,5	39	39	38
	int.	13	22	28	34	43	46	58	57	60
	pico	17	27	32	37	46	56	71	83	87
Potencia máxima (Kw)	cont.	7	12,5	13	12,5	11,5	9	6,5	6	4,8
	int.	8,5	15	15	14,5	14	11,5	10,5	9,6	8,8
	pico	225		225			225	225	210	175
Presión diferencial (bar)	cont.	140		175			140	110	90	70
	int.	175		200			175	175	140	115
	pico									
Caudal máximo (lpm)	cont.	40				60				
	int.	50				75				
Presión máxima (bar)	cont.					175				
	int.					200				
	pico					225				
Presión máxima en línea de retorno con drenaje (bar)	cont.					175				
	int.					200				
	pico					225				
Presión máxima de arranque sin carga (bar)	bar		10		9	7	5	4		3
Torque de arranque mínimo (da Nm)	máx.pres. dif. cont.	8	15	20	25	32	33	31	33	30
	máx. pres. dif. int.	10	17	23	28	37	40	48	58	50
RPM mínima						10				
Peso (Kg)	MLHR(F)(N)	6,8	6,9	7,2	7,3	7,5	8	8,4	9,1	9,8
	MLHRW	6,2	6,3	6,6	6,8	7,6	7,2	7,8	8,6	9,3

Datos de especificación para motores MLHR ... con ejes y B, K, R L $\varnothing 35$ zona de trabajo del retén

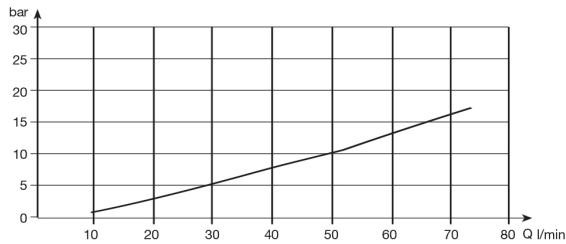
Tipo		MLHR 50	MLHR 80	MLHR 100	MLHR 125	MLHR 160	MLHR 200	MLHR 250	MLHR 315	MLHR 400	
Cilindrada	(cm ³ /rev)	51,5	80,3	99,8	125,7	159,6	199,8	250,1	315,7	397	
Velocidad máxima (RPM)	cont.	775	750	600	475	375	300	240	190	150	
	int.	970	940	750	600	470	375	300	240	190	
Torque máximo (da Nm)	cont.	10,1	19,5	24	30	39	45	54	55	61	
	int.	13	22	28	34	43	50	61	63	69	
	pico	17	27	32	37	46	56	71	83	87	
Potencia máxima (Kw)	cont.	7	12,5	13	12,5	11,5	11	10	9	7,8	
	int.	8,5	15	15	14,5	14	13	12	11	10,6	
Presión diferencial (bar)	cont.	140	175						135	115	
	int.	175	200						160	140	
	pico		225						210	175	
Caudal máximo (lpm)	cont.	40	60								
	int.	50	75								
Presión máxima (bar)	cont.	175									
	int.	200									
	pico	225									
Presión máxima en línea de retorno con drenaje (bar)	cont.	175									
	int.	200									
	pico	225									
Presión máxima de arranque sin carga (bar)	bar	10		9	7	5	4	3			
	máx. pres. dif. cont.	8	15	20	25	32	41	45	45	49	
Torque de arranque mínimo (da Nm)	máx. pres. dif. int.	10	17	23	28	37	46	55	66	61	
		10									
RPM mínima		10									
Peso (Kg)	MLHR(F)(N)	6,9	7	7,3	7,4	7,6	8,1	8,5	9,2	9,9	
para ejes traseros 0,650											

Dimensiones

Dimensiones y datos de Montaje

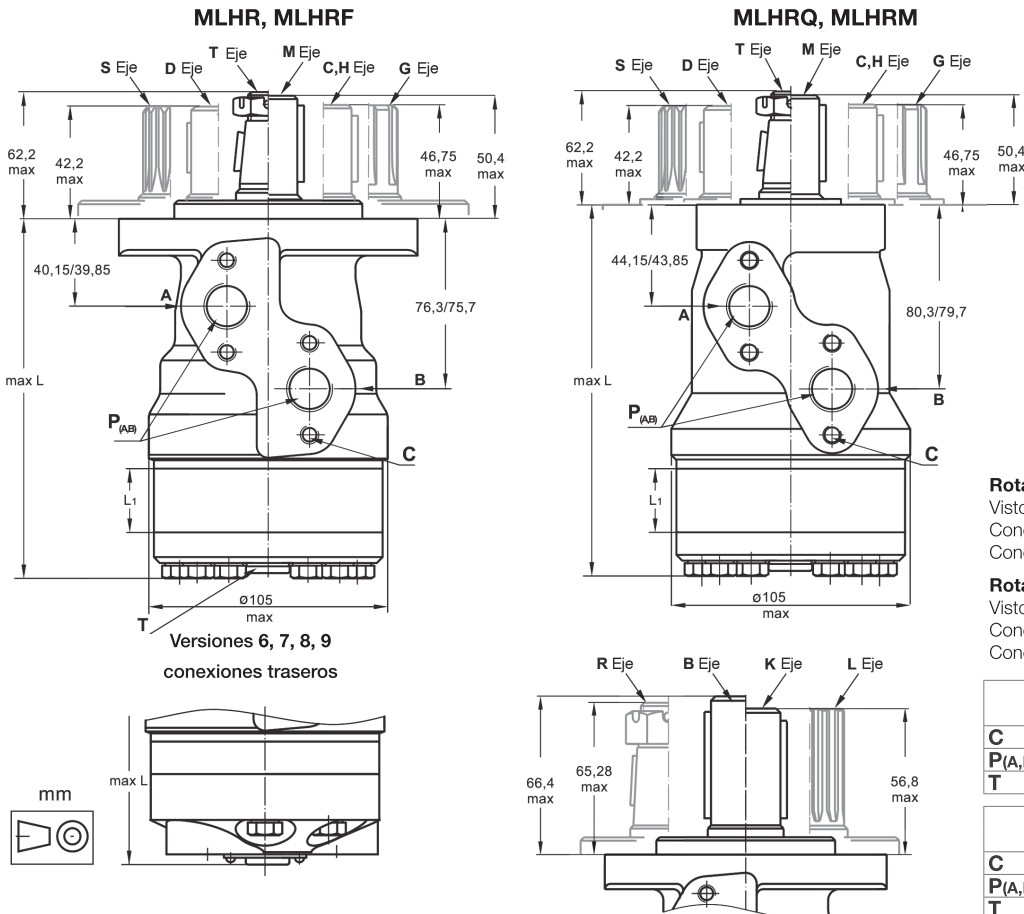

Rotación estándar

Visto desde el extremo del eje
 Conexión A presurizado - CW
 Conexión B presurizado - CCW

Rotación inversa

Visto desde el extremo del eje
 Conexión A presurizado - CCW
 Conexión B presurizado - CW

TIPO	Lmax mm		TIPO	Lmax mm		L1 mm
	Versiones 2,3,4,5	*Versiones 6,7,8,9		Versiones 2,3,4,5	*Versiones 6,7,8,9	
MLHR(F) 50	140,0	156,0	MLHRQ(M) 50	144,0	160,0	9,0
MLHR(F) 80	145,0	161,0	MLHRQ(M) 80	149,0	165,0	14,0
MLHR(F) 100	148,5	164,5	MLHRQ(M) 100	152,5	168,5	17,4
MLHR(F) 125	152,5	168,5	MLHRQ(M) 125	157,0	173,0	21,8
MLHR(F) 160	158,5	174,5	MLHRQ(M) 160	163,0	179,0	27,8
MLHR(F) 200	165,5	181,5	MLHRQ(M) 200	170,0	186,0	34,8
MLHR(F) 250	174,5	190,5	MLHRQ(M) 250	178,5	194,5	43,5
MLHR(F) 315	185,5	201,5	MLHRQ(M) 315	190,0	206,0	54,8
MLHR(F) 400	200,5	216,5	MLHRQ(M) 400	204,5	220,5	69,4

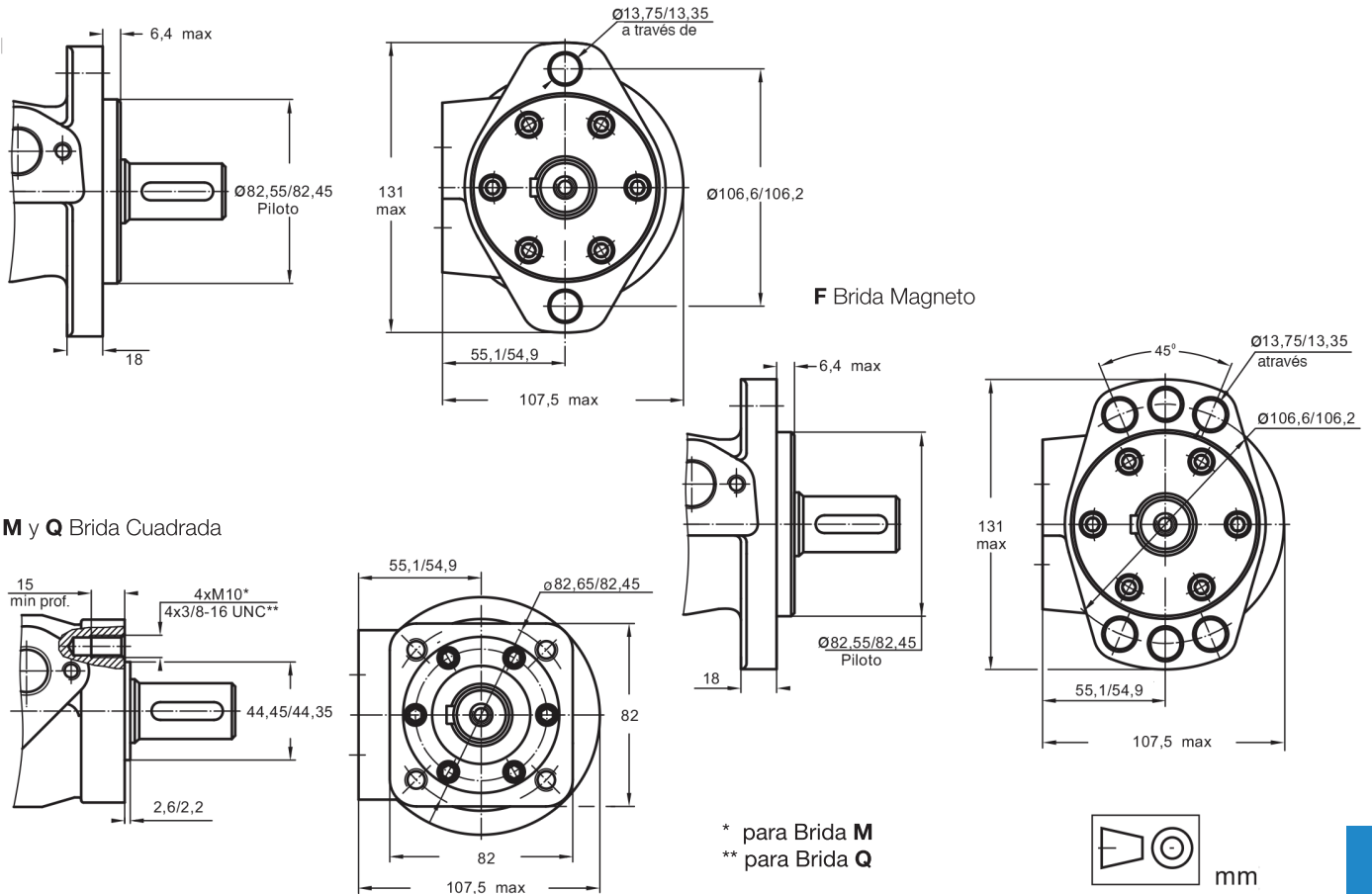

Conexiones laterales

Versiones 2, 3, 4, 5

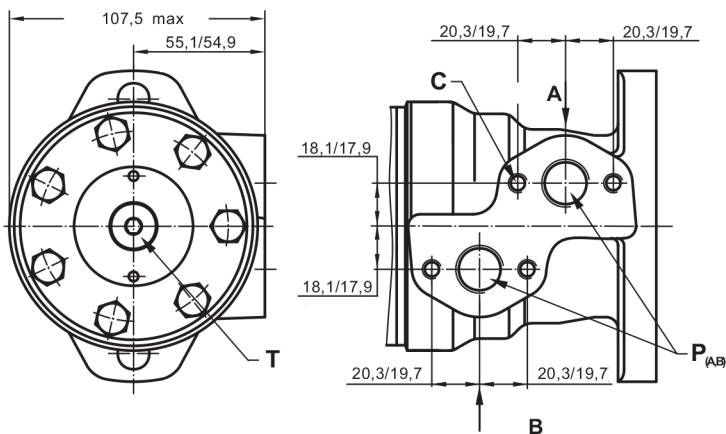

Conexiones traseros

Versiones 6, 7, 8, 9

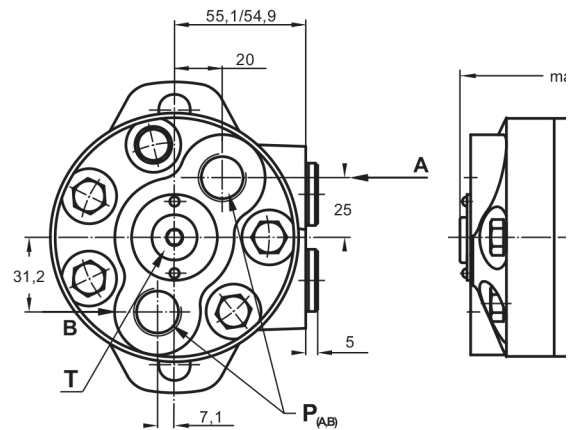

Rotación estándar

Visto desde el extremo del eje
Conexión A presurizado - CW
Conexión B presurizado - CCW

Rotación inversa

Visto desde el extremo del eje
Conexión A presurizado - CCW
Conexión B presurizado - CW

	Versiones			
	2, 6	3, 9	4, 7	5, 8
C	4xM8	4xM8	4x ⁵ / ₁₆ -18UNC	4x ⁵ / ₁₆ -18UNC
P(A,B)	2xG ¹ / ₂	2xM22x1,5	2x ¹ / ₈ -14 UNF	2x ¹ / ₂ -14 NPTF
T	G ¹ / ₄	M14x1,5	⁷ / ₁₆ -20 UNF	⁷ / ₁₆ -20 UNF

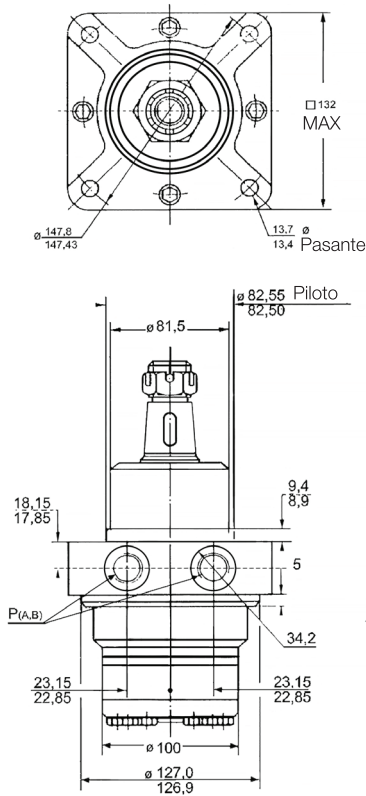
Dimensiones y datos de Montaje - MLHRW (Motor de ruedas)

Tipo	L mm	L1 mm
MLHRW 50	108,0	9,0
MLHRW 80	113,0	14,0
MLHRW 100	116,5	17,4
MLHRW 125	121,0	21,8
MLHRW 160	127,0	27,8
MLHRW 200	134,0	34,8
MLHRW 250	142,5	43,5
MLHRW 315	154,0	54,8
MLHRW 400	168,5	69,4

Lh= 2500hs

1. Curva permisible de cargas radiales.
2. Curva para n= 50 RPM
3. Curva para n= 200 RPM
4. Curva para n= 800 RPM
5. Curva para n= 200 RPM y carga axial máx. de 500 daN

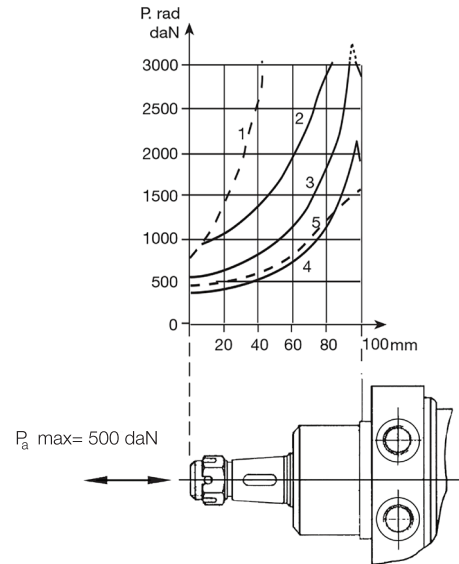
Código para ordenar

MLHR	1	2	3	4	5	6	7	8	9
------	---	---	---	---	---	---	---	---	---

Brida de montaje (omitir - SAE A, dos agujeros)

1	Magneto, seis agujeros	F
	Métrica cuadrada, cuatro tornillos M10	M
	Cuadrado, cuatro tornillos	Q
	Motor de rueda	W

Desplazamiento cc/rev

2	51,5	50
	80,3	80
	99,8	100
	125,7	125
	159,6	160
	199,8	200
	250,1	250
	315,7	315
	397,0	400

Extremos de Eje²⁾ *

3	Eje Cilíndrico, recto 1" [25,4]	C
	Eje cilíndrico con maguito resistente a la corrosión, recto 1" [25,4]	VC
	Eje cilíndrico, recto 7/8" [22,2]	D
	Eje estriado 1" [25,4] SAE 6B	G
	Eje cilíndrico con agujero transversal 1" [25,4] .406 [10,3]	H
	Eje cilíndrico, recto 25 mm	M
	Eje cilíndrico con maguito resistente a la corrosión, recto 25 mm	VM
	Eje estriado 7/8" [22,2] 13T	S
	Cónico 1" [25,4] SAE J501	T
	Eje cilíndrico 32 mm recto	B
	Eje cilíndrico, recto 1 1/4" [31,75]	K
	Eje estriado, [31,75] 14T	L
	Cónico 1 1/4" [31,75] SAE J501	R

Opción - Rodamientos de bujes (omitir - ninguno)

4	Con rodamientos de agujas	N
---	---------------------------	---

Tamaño / tipo de conexión (colector estándar para cada uno)

5	Conexiones laterales, 2xG1 / 2, G1/4, rosca BSP, ISO 228	2
	Conexiones laterales, 2xM22x1,5, M14x1,5, rosca métrica, ISO 262	3
	Conexiones laterales, 2x7 / 8-14 UNF, O-ring, 7/16-20 UNF	4
	Conexiones laterales, 2x1 / 2-14 NPTF, 7/16-20 UNF	5
	Conexiones traseros, 2xG1 / 2, G1/4, rosca BSP, ISO 228	6
	Conexiones traseros, 2x7 / 8-14 UNF, O-ring, 7/16-20 UNF	7
	Conexiones traseros, 2x1 / 2-14 NPTF, 7/16-20 UNF	8
	Conexiones traseros, 2xM22x1,5, M14x1,5, rosca métrica, ISO 262	9

Versión de sello de eje (omitir - sello de eje estándar)

6	Sello del eje de alta presión (sin válvulas de retención)	U
---	---	---

Puerto de drenaje (omitir - con puerto de drenaje)

7	sin puerto de drenaje 1	1
---	-------------------------	---

8	Características especiales
---	-----------------------------------

9	Serie de diseño (omitir - especificado de fábrica)
---	---

No se permiten las siguientes combinaciones:

- Q y M brida con ejes B,K,L,R;
- Opción N con ejes B, K, L, R, opción U, u opción RS;
- Ejes B, K, L, R con opción U.

* ¡No se debe superar el par de salida admisible para los ejes!